

AIRTECH

クリーンパーティション®

クリーンパーティションは日本エアテックの登録商標です。

ACP-898型

陰圧対応可能な空気清浄機*1

ACP-898AH、ACP-898BH
ACP-898CH、ACP-898DH

超薄型パーティションタイプの空気清浄機です。

(特許登録 No. 3062693, 意匠登録第 1469699 号)

省電力で風量調節機能を有しています。

- **省電力**

高効率 DC ブラシレスモーターを採用した省電力型です。

- **風量調節**

「大風量」から「静音」まで 5 段階に設定できます。

- **設置・移設も簡単**

キャスターで移動・据付がスムーズに行えます。ストッパー付で固定も簡単です。

- **抗菌操作パネル**

運転状態が一目でわかる LED 表示です。フィルター交換時期、ファン異常を表示灯でお知らせします。



抗菌操作パネル



写真は ACP-898AH です。

接触時も安心の緩衝ゴム付

吸込み、吹出方向別に全4機種(AH、BH、CH、DH)あります。

抗菌塗装、抗菌操作パネルを採用

- **抗菌操作パネル、抗菌塗装 (SIAA マーク取得)**

目に見えない細菌の発生や増殖を抑制し、接触による感染を抑え安全に移動や操作を行えます。



抗菌塗装(抗菌イメージ図)

SIAA

ISO 22196

抗菌加工

無機抗菌剤・塗装・塗装部
JP0123183A0001U

「SIAA マーク」とは ISO 22196 法により評価された結果に基づき、抗菌製品技術協議会ガイドラインで品質管理・情報公開された製品に表示されています。

*1 当製品は陰圧対応が可能な HEPA フィルター付空気清浄機です。陰圧でご使用頂く場合は、仕切り用のビニールフード等を別途ご用意ください。ビニールフード・クリーンパーティションがセットになったバイオセーフティーフード (ABH-898-CN) や感染症対策用簡易折り畳み式ブース (陰圧型) (TIB-2618N-1、TIB-2618NM-1) も御座います。

寸法図

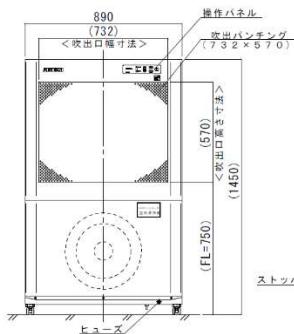

ACP-898AH

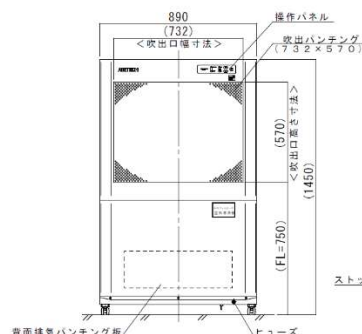
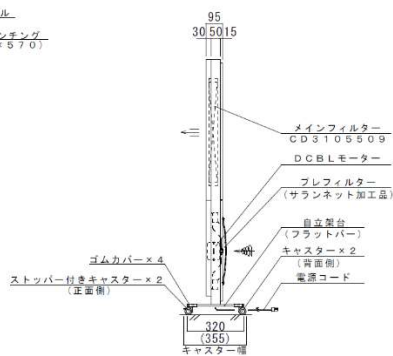

ACP-898CH

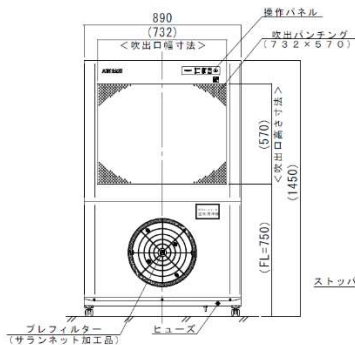
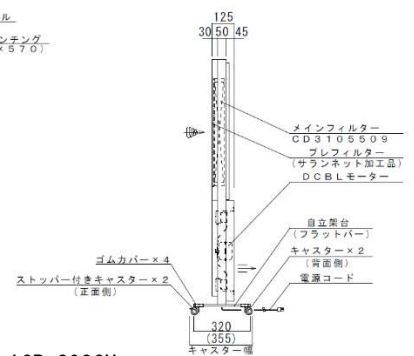

ACP-898BH

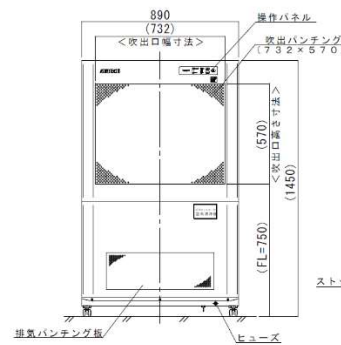
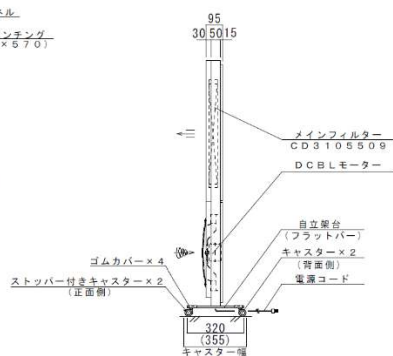

ACP-898DH

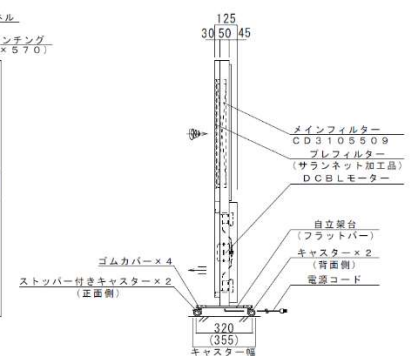

型式	ACP-898AH/ACP-898BH			ACP-898CH/ACP-898DH		
集塵効率	0.3μm 粒子にて 99.99%以上					
集塵要素	プレフィルター: サランネット加工					
	メインフィルター: HEPA フィルター(オプション: 酵素 HEPA フィルター)					
構造	鋼板製焼付塗装仕上					
塗装色	本体 ~ ATC-8 抗菌塗装(グレー相当色)					
	前面及び背面蓋部 ~ ATC-7 抗菌塗装(ホワイトグレー相当色)					
重量	約 40 kg			約 43 kg		
電源	AC100V 1φ 50/60Hz					
備考	漏れ電流は 1.8mA 以下					
風量設定	大風量モード	強モード	静音モード	大風量モード	強モード	静音モード
処理風量	約 12.5m ³ /min	約 6.5m ³ /min	約 3.0m ³ /min	約 11.5m ³ /min	約 6.5m ³ /min	約 3.0m ³ /min
吹出風速※1	約 0.50m/s	約 0.26m/s	約 0.12m/s	約 0.46m/s	約 0.26m/s	約 0.12m/s
騒音※2	約 58dBA	約 45dBA	約 36dBA	約 58dBA	約 45dBA	約 36dBA
消費電力	約 100W	約 30W	約 15W	約 100W	約 30W	約 15W
設備電力	約 150VA	約 50VA	約 22VA	約 150VA	約 50VA	約 22VA

※1 吹出風速は吸込風量より算出。

※2 騒音値は吹出側 1m、床上 1m の位置で無響室にて測定

日本エアーテック株式会社

本社 〒110-8686
 東北営業所 〒980-0032
 中部営業所 〒460-0003
 北陸営業所 〒930-0005
 関西営業所 〒531-0071
 中国営業所 〒732-0825
 九州営業所 〒810-0062
 静岡出張所 〒416-0922
 熊本出張所 〒862-0913
 南九州出張所 〒899-4332

東京都台東区入谷 1丁目 14番 9号
 宮城県仙台市若林区荒井 7-12-5
 愛知県名古屋市中区錦 1丁目 18番 11号(CK21 広小路伏見ビル)
 富山県富山市新桜町 4番 28号(朝日生命富山ビル)
 大阪府大阪市北区中津 1丁目 11番 11号(第1リッチビル)
 広島県広島市南区金屋町 2番 14号(アプロディテビル)
 福岡県福岡市中央区荒戸 3-6-29 クリエイト西公園 1F
 静岡県富士市水戸島元町 5-14
 熊本県熊本市東区尾ノ上一丁目 9-20
 鹿児島県霧島市国分中央 3丁目 38番 28号(ショーヤ 105号)

TEL 03-3872-6611 FAX 03-3872-6615
 TEL 022-352-4504 FAX 022-352-4507
 TEL 052-219-7100 FAX 052-219-7200
 TEL 076-471-7752 FAX 076-471-7753
 TEL 06-6373-0473 FAX 06-6373-0827
 TEL 082-568-7522 FAX 082-263-1505
 TEL 092-401-1595 FAX 092-401-1594
 TEL 0545-67-6262 FAX 0545-67-6363
 TEL 096-288-6388 FAX 096-288-6389
 TEL 0995-47-7422 FAX 0995-47-7433

URL: <https://www.airtech.co.jp>



☆本仕様及び製品は予告なく変更する事があります。

CE5010768