

# AIRTECH

## 普及型アルミクリーンブース (LCB シリーズ)

短納期、低価格、セルフセッティング、BCP 対応品

### 1. 短納期

- ・ 部品の在庫化により、受注後 3 週間以内で納品できます。

### 2. 低価格

- ・ 標準のアルミクリーンブースに比べ、約 30% のコストダウンを実現しました。(当社比)

### 3. セルフセッティング

- ・ 六角穴付ボルトを使用し、同送品のレンチを用いてお客様にて組立が容易に行えます。

### 4. BCP 対応品<sup>1)</sup>

- ・ 短納期で製品を納品でき、セルフセッティング可能ですので事業の継続(BCP)あるいは早期復旧に役立ちます。

### 5. 清浄度

- ・ ISO クラス6(クラス1, 000)を満足します。

### 6. 外観向上

- ・ 柱に R 形状フレームを採用し、美観向上とビニールカーテンを容易取付け可能としました。

### 7. サイズバリエーション豊富

- ・ 標準サイズを 3 機種とし、選択肢のバリエーションを設けました。

1500W	1500W×1500D	
2000W	2000W×1500D	2000W×2000D



LCB05-202020T6

1) BCPとは、Business Continuity Planの略称であり、企業が自然災害、大火災などの緊急事態に遭遇した場合において、事業資産の損害を最小限にとどめつつ、中核となる事業の継続あるいは早期復旧を可能とするために、平常時に行うべき活動や緊急時における事業継続のための方法、手段などを取り決めておく計画のことです

## 仕様・寸法図

型式	LCB05-151520T6	LCB05-201520T6	LCB05-202020T6
清浄度	ISO クラス 6(クラス 1000)		
風量(m <sup>3</sup> /min)	10	10	10
循環回数(回/時)	133	100	75
電源	AC100V 1φ		
設備電力(VA)	200	200	200
重量(kg)	150	200	300
外形寸法	W(mm)	1500	2000
	D(mm)	1500	2000
有効高	H(mm)	2000	2000
構造	フレーム:アルミ抜型製アルマイト処理		
	周囲:帯電防止ビニールカーテン 0.2t 無色透明		
	天井:透明樹脂材(無色透明)		
	フィルターユニット:SUS430 BA		

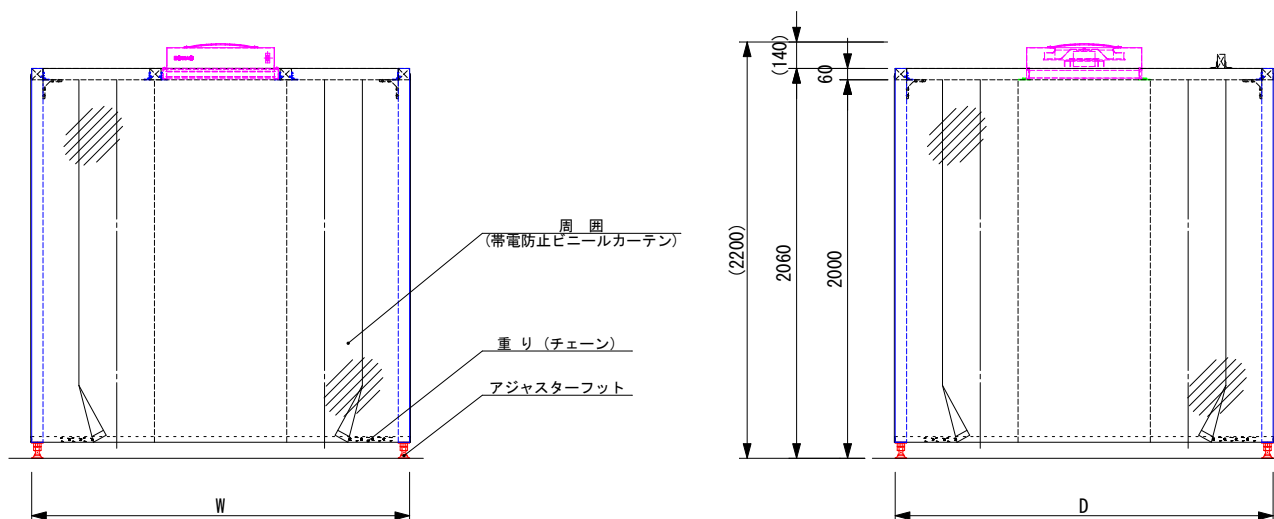

## 日本エアテック株式会社

本社	〒110-8686	東京都台東区入谷 1丁目 14番 9号	TEL 03-3872-6611	FAX 03-3872-6615
東北営業所	〒980-0013	宮城県仙台市青葉区花京院 2丁目 1番 61号(オークツリー仙台)	TEL 022-268-2881	FAX 022-268-2883
中部営業所	〒460-0003	愛知県名古屋市中区錦 1丁目 18番 11号(CK21 広小路伏見ビル)	TEL 052-219-7100	FAX 052-219-7200
北陸営業所	〒930-0005	富山県富山市新桜町 4番 28号(朝日生命富山ビル)	TEL 076-471-7752	FAX 076-471-7753
関西営業所	〒531-0071	大阪府大阪市北区中津 1丁目 11番 11号(第1リッチビル)	TEL 06-6373-0473	FAX 06-6373-0827
中国営業所	〒732-0825	広島県広島市南区金屋町 2番 14号(アプロディテビル)	TEL 082-568-7522	FAX 082-263-1505
九州営業所	〒810-0062	福岡県福岡市中央区荒戸 3丁目 6番 29号(クリエイト西公園ビル)	TEL 092-401-1595	FAX 092-401-1594
南九州出張所	〒899-4332	鹿児島県霧島市国分中央 3丁目 38番 28号(ショーヤ 105号)	TEL 0995-47-7422	FAX 0995-47-7433

URL: <https://www.airtech.co.jp>



☆本仕様及び製品は予告なく変更する事があります。