

仕様

集塵効率	0.3μm粒子にて99.99%以上
集塵要素	プレフィルタ～サランネット加工品
	メインフィルタ～HEPAフィルタ
風量	約10m ³ /min (吹出風速 平均0.51m/s)
構造	ステンレス製(SUS430 BA)
騒音	約56dBA (50Hz) 約57dBA (60Hz)
重量	約14.5kg
電源	AC100V 1φ 50/60Hz
消費電力	98W (50Hz), 114W (60Hz)
その他	運転表示灯(高輝度LED, 赤色)付
	騒音値は吹出側1m位置で無響室にて測定
	吹出口周囲取付スポンジパッキン付属

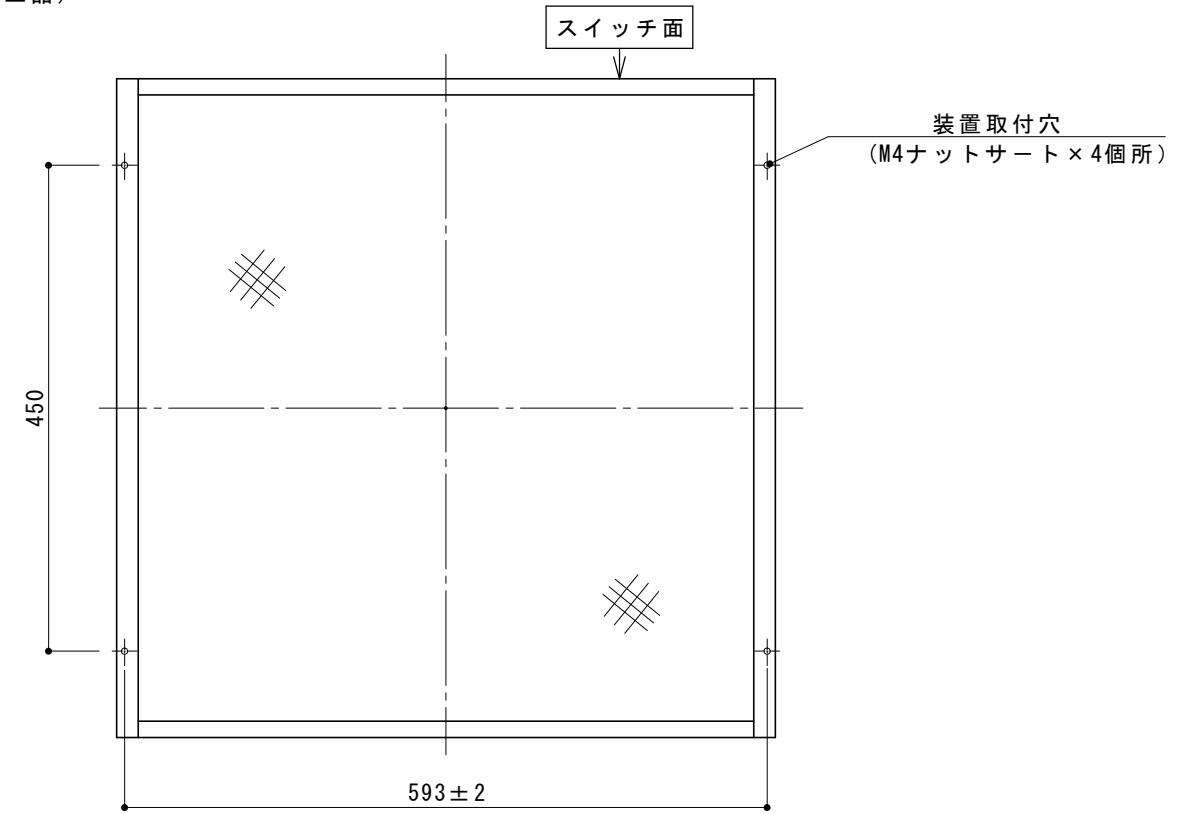

A矢視図
(S=1/7)

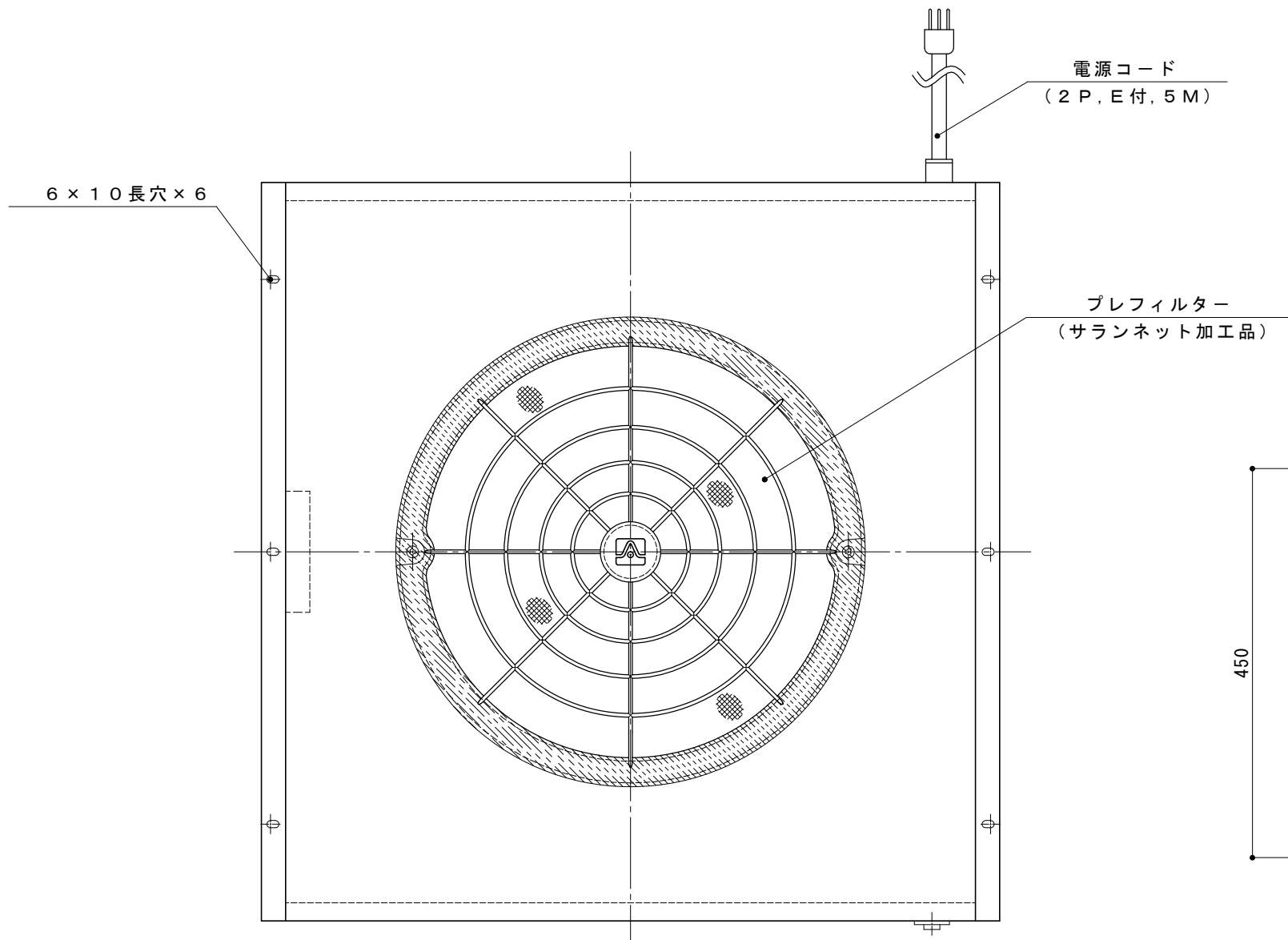
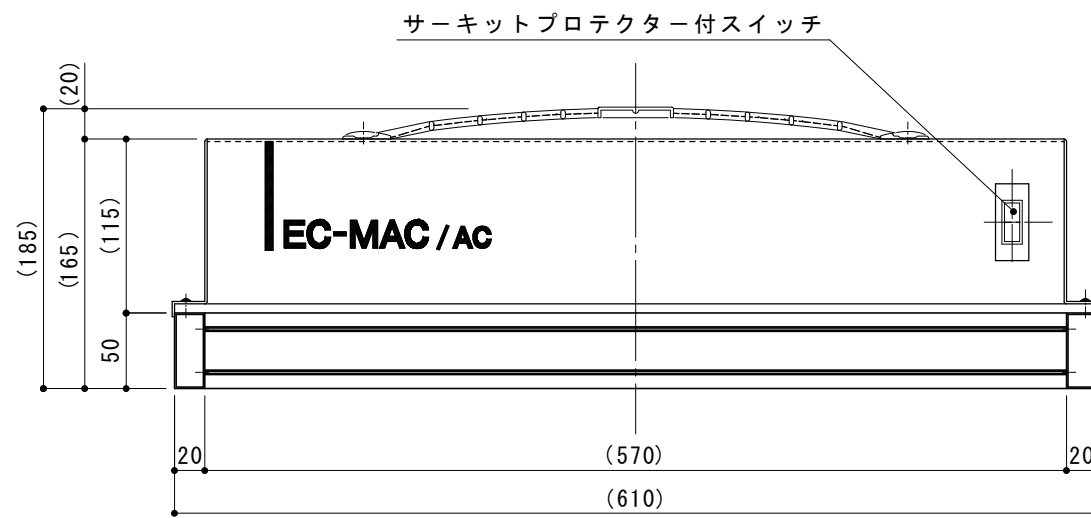

A

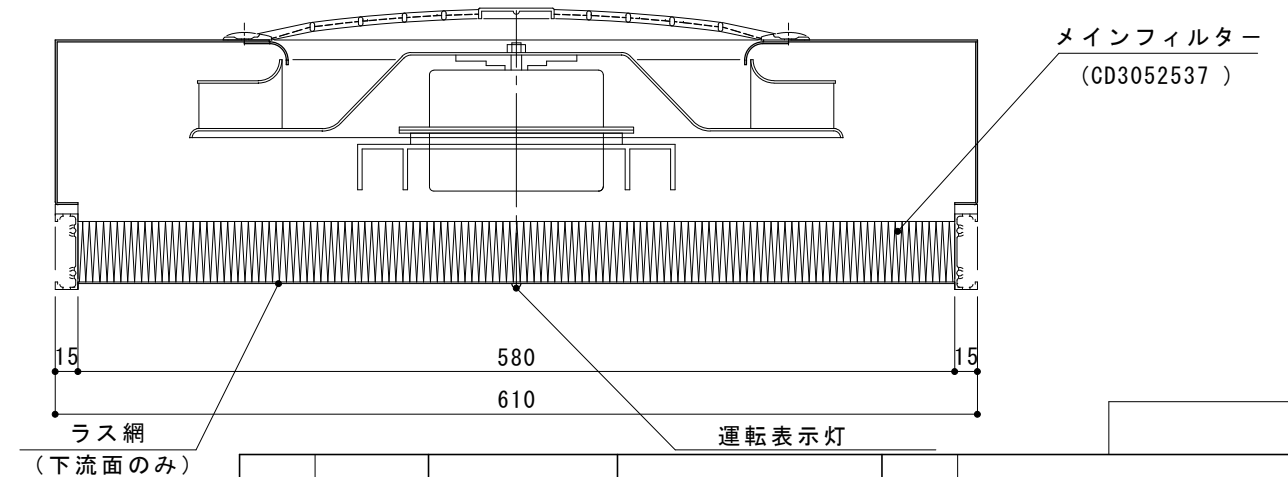

製図	亀田	'21-07-06	AIRTECH 日本エアテック	品名	フィルターユニット
審査	豊田	三角法		型式	MAC-IIA-100
承認	田中	尺度 1/5		図番	CV3214225

